

УДК 681.5:658

### ИНФОРМАЦИОННАЯ МОДЕЛЬ СТРАТЕГИЧЕСКОГО ПАРТНЕРСТВА

**З.М. Селиванова, Ияд Ахмад Ибрахим**

*ГОУ ВПО «Тамбовский государственный технический университет»*

*Рецензент С.И. Дворецкий*

**Ключевые слова и фразы:** информационная модель; оптимальный вариант партнерства; принятие решения; стратегическое партнерство.

**Аннотация:** Предложен подход к решению задачи стратегического партнерства. На основе созданного информационного поля рассматриваются разработанные структурная схема и информационная модель стратегического партнерства.

Для решения задачи стратегического партнерства (СП) необходимо выполнить процедуру идентификации проблемной ситуации при переходе к партнерству в условиях неопределенности, обеспечения конкурентоспособности и дальнейшего эффективного развития предприятий и организаций. Решение задачи идентификации заключается в выборе оптимального партнера на основе сведений о цели стратегического партнерства, условиях сотрудничества, сведениях о партнерах, информационном обеспечении и разработке информационной модели СП. Эффективное стратегическое партнерство достигается путем объединения интеллектуального потенциала, материальных, финансовых и корпоративных ресурсов партнеров. Для разработки информационной модели необходимо структурировать имеющуюся и поступающую информацию для обеспечения деятельности стратегических партнеров следующим образом.

Для решения задачи стратегического партнерства предлагается подход, заключающийся в создании информационного поля (рис. 1), разработке структурной схемы и информационной модели СП.

---

Селиванова З.М. – доктор технических наук, доцент кафедры «Конструирование радиоэлектронных и микропроцессорных систем» ТГТУ; Ибрахим Ияд Ахмад – аспирант кафедры «Конструирование радиоэлектронных и микропроцессорных систем» ТГТУ.



Рис. 1. Обобщенная схема стратегического партнерства



Рис. 2. Структурная схема целей стратегического партнерства

Цель стратегического партнерства определяет каждый из партнеров, а затем синтезируется общая цель стратегического партнерства на основе информационной модели стратегического партнерства, целей и задач каждого участника СП. На рис. 2 приведена структурная схема с указанием целей СП.

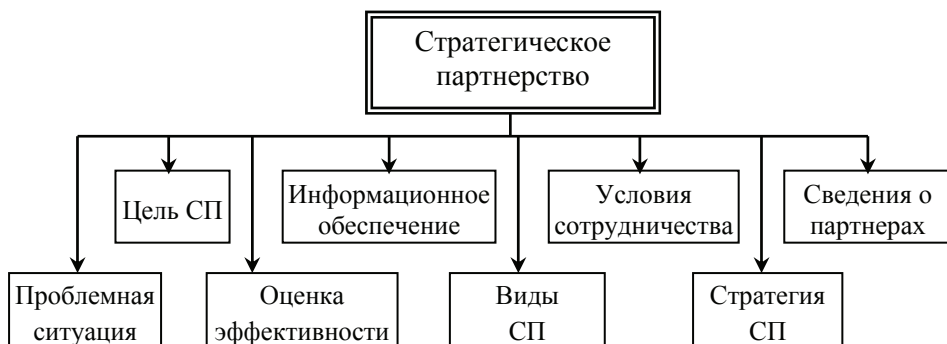
Информационное обеспечение стратегического партнерства заключается в создании информационного поля, позволяющего решать проблемы и задачи предприятий при СП для эффективного функционирования. Структурная схема информационного обеспечения стратегического партнерства представлена на рис. 3.

Условия СП определяются на первоначальном этапе заключения договора о СП, где отражаются все возможные ситуации и формы взаимодействия партнеров. Виды условий при СП приведены на структурной схеме (рис. 4).



**Рис. 3. Структурная схема информационного обеспечения СП**

Важной информацией при стратегическом партнерстве являются сведения о партнерах, которые позволяют объективно оценить проблемную ситуацию и принять оптимальное решение при стратегическом партнерстве.

Структурная схема, отражающая сведения о партнерах, приведена на рис. 5.

Во время стратегического партнерства не исключаются проблемные ситуации, разрешение которых осуществляется на основе имеющейся информации о возможных моделях выхода из каждой ситуации с минимальными потерями для каждого партнера, выбора оптимального партнера по известным критериям его оценки, что позволит уменьшить риск при СП. Перечень проблемных ситуаций приведен на структурной схеме (рис. 6).

Стратегическое партнерство предполагает наличие стратегий развития отношений предприятий-партнеров. Как правило, каждый партнер работает в соответствии и бизнес-планом и составляется бизнес-план при СП. Направление сотрудничества отражается в стратегиях функционирования предприятий. Традиционно, разрабатываются стратегии краткосрочные и долгосрочные. Продолжительность существования каждой из стратегий определяется на имеющей место стадии жизненного цикла в рассматриваемой ситуации при СП.

При стратегическом партнерстве решаются задачи предприятия или организации совместно с предприятием-партнером на основе взаимовыгодного сотрудничества.

Виды стратегического партнерства отражены на структурной схеме (рис. 7).

Сотрудничество по цепи поставок преследует целью отказ от неэффективных видов деятельности.



Рис. 4. Структурная схема условий стратегического партнерства



Рис. 5. Структурная схема сведений о партнерах

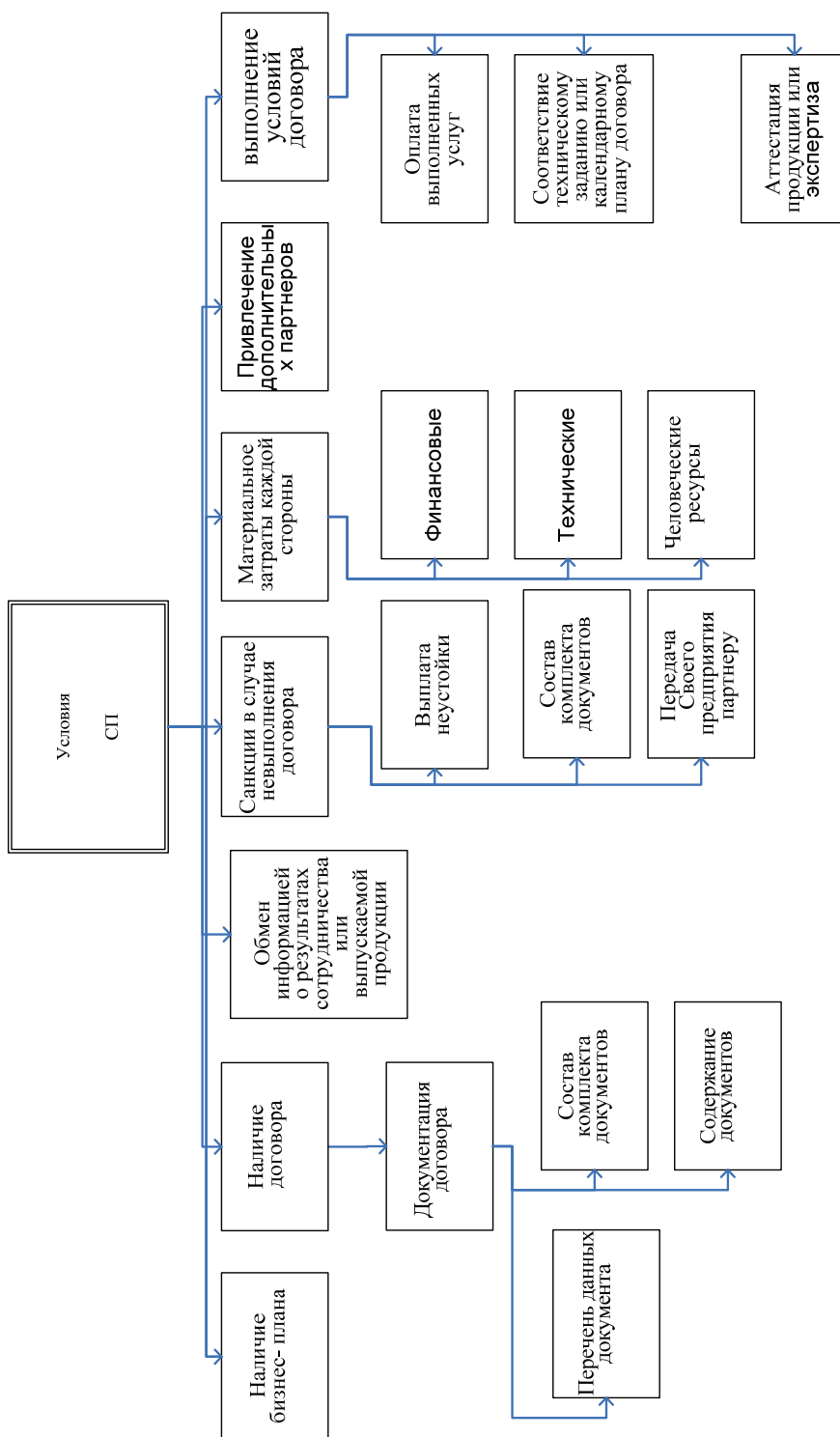

Рис. 6. Структурная схема проблемных ситуаций при СП

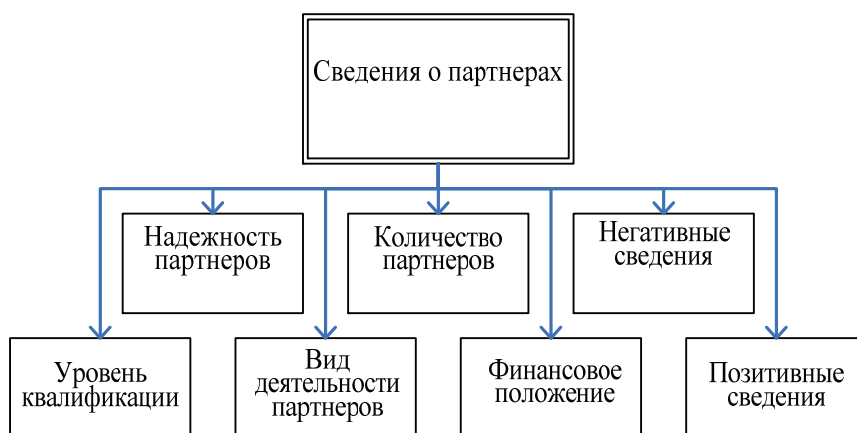

Рис. 7. Структурная схема видов стратегического партнерства

Данный тип отношений между партнерами предполагает, что предоставление продуктов или услуг компании конечному потребителю производится более эффективно, когда взаимодействие со стратегическими партнерами и клиентами осуществляется в рамках отношений сотрудничества.

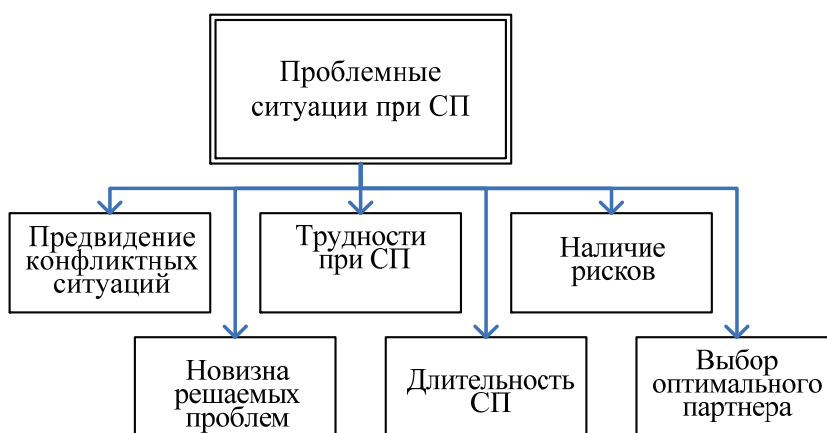
При сотрудничестве на основе способностей знания и опыт, необходимые для реализации стратегии организации, обеспечиваются третьей стороной.

Сотрудничество на основе предложения строится, исходя из осознания того, что предложение необходимого потребителю сообществу продукта или услуги возможно только в результате объединения ресурсов двух или более организаций.

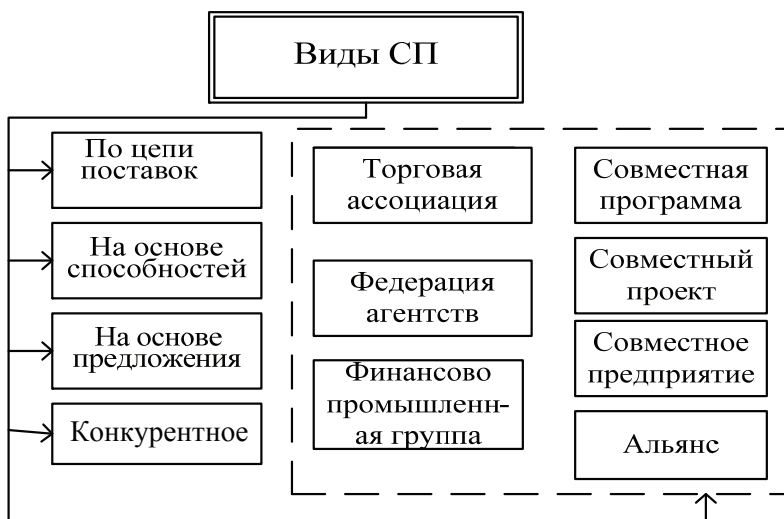
Конкурентное сотрудничество позволяет завоевать клиентов другой организации и контролировать пути доступа к рынку путем получения партнерами взаимной выгоды [1, 2].

Для повышения эффективности работы партнеров следует постоянно совершенствовать и пополнять информационное поле стратегического партнерства достоверной и новейшей информацией для соответствующей предметной области партнерства из внутренней и внешней среды общения в настоящее время и на перспективное сотрудничество с учетом временной направленности стратегии. Только при таком подходе, ориентированном на повышение эффективности функционирования предприятий – партнеров, возможен оптимальный вариант стратегического партнерства.

Структурная схема информационной модели СП формируется с учетом вышеизложенных задач.

На структурной схеме (рис. 8) указаны информационные каналы обмена информацией базы знаний (БЗ) для соответствующих предметных областей (ПО)<sub>1</sub>, ..., (ПО)<sub>i</sub>, персонального компьютера (ПК), блока принятия решений (БПР) в созданной информационной системе стратегического партнерства (ИССП).



Рис. 8. Структурная схема информационной модели СП

В информационной модели отражены сведения эксперта  $V_3$  и партнера (П)  $S_{п}$ , который должен получить сведения об оптимальном стратегическом партнере. База знаний содержит сведения о возможных стратегических партнерах  $V_{сп}$ , условиях сотрудничества  $V_{ус}$ , целях СП  $V_{ц}$ , видах  $V_{вСП}$  и стратегиях СП  $V_{сСП}$ , возможных проблемных ситуациях  $V_{пс}$  и критериях оценки эффективности СП  $V_{оэ}$  для рассматриваемых предметных областей, стратегий СП  $V_{сСП}$ . Пользователь может сообщить информацию об области экспертизы в конкретной ситуации. Эксперт сообщает дополнительные известные ему сведения о партнерах и условиях сотрудничества.

В процессе поиска решений по выбору оптимального партнера информация из БЗ поступает в компьютер и происходит взаимный обмен информацией  $S_{ои}$  для принятия решений. Информация о стратегических партнерах из БЗ поступает также в БПР. Блок принятия решений выдает рекомендации о выборе оптимального варианта стратегического партнерства  $P_{СП}$  с использованием информационной ситуации, сформированной экспертом, сведениями из БЗ и полученными от пользователя.

На основе созданного информационного поля формируются требования к объекту моделирования и составляется информационная модель стратегического партнерства. Модель СП формально может быть представлена следующим коротким множеством:

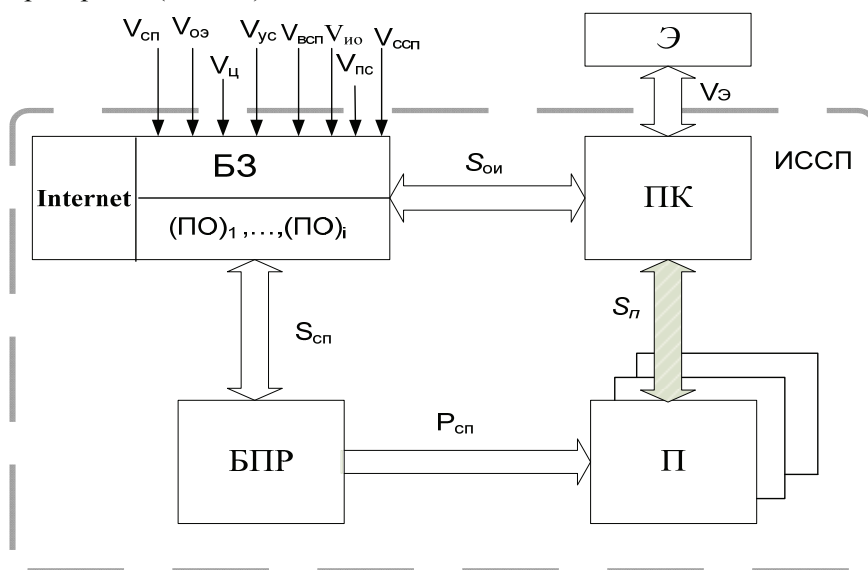
$$M_{СП} = \langle V_{ц}, V_{ио}, V_{ус}, V_{сп}, V_{пс}, V_{оэ}, V_{вСП}, V_{сСП}, V_3 \rangle,$$

где  $V_{ц}$  – множество целей стратегического партнерства;  $V_{ио}$  – множество информационного обеспечения при создании стратегического партнерства;  $V_{ус}$  – множество условий сотрудничества при формировании СП;  $V_{сп}$  – множество сведений о стратегических партнерах;  $V_{пс}$  – множество проблемных ситуаций при СП;  $V_{оэ}$  – множество критериев оценки эффективности СП;  $V_{вСП}$  – множество видов стратегического партнерства;  $V_{сСП}$  – множество стратегий функционирования при СП;  $V_3$  – множество сведений эксперта.

Информационная модель стратегического партнерства используется в реализации алгоритма выбора оптимального партнера, при реализации целей СП.

Предложенный подход на основе создания информационной среды, содержащей цели СП, виды и стратегии СП, информационное обеспечение и др. позволил создать информационную модель СП, с помощью которой достигается эффективное стратегическое партнерство.

#### *Список литературы*

1. Менеджмент для инженера. В 3-х частях. Часть 1. Основы менеджмента : учебн. / Н.Г. Агеева, О.Н. Дмитриев, Э.С. Минаев ; под ред. Э.С. Минаева. – М. : Высшая школа ; Доброе слово, 2002. – 359 с.
2. Карделл, С. Стратегическое сотрудничество: креативный бизнес-курс / С. Карделл. – М. : Фаир-Пресс, 2005. – 258 с.

## **Information Model of Strategic Partnership**

**Z.M. Selivanova, Eyad Ahmad Ibrahim**

*Tambov State Technical University*

**Key words and phrases:** strategic partnership; decision-making; information model; optimum variant partnership.

**Abstract:** The approach to solving the problem of strategic partnership is proposed. On the basis of created information field the designed structured scheme and information model of strategic partnership are considered.

---

© З.М. Селиванова, Ияд Ахмад Ибрахим, 2007